

ACR 70 D

PILONNEUSE



COMPACTAGE À ENTRAÎNEMENT DIESEL

Avec ses 83 kg, l'ACR 70 D est la pilonneuse la plus lourde de la gamme Ammann. Elle fonctionne à l'aide d'un moteur diesel Yanmar L48, apprécié des entrepreneurs qui cherchent un équipement léger avec un moteur diesel, et une puissance appropriée. La pilonneuse est équipée d'un timon isolé des vibrations, qui permet d'éviter la fatigue de l'opérateur et lui permet de se concentrer tout au long de sa session de travail. Sa masse élevée combinée au centre de gravité bas offre précision et puissance de compactage.

PILONNEUSE DIESEL RÉSISTANTE

- Grâce à des composants extrêmement résistants, l'ACR 70 D fonctionne même dans les conditions les plus éprouvantes.
- Un seul carburant requis sur le chantier
- Le moteur diesel offre des performances élevées même en altitude.

TIMON ERGONOMIQUE

- Timon isolé des vibrations pour faciliter la manipulation de la machine et réduire la fatigue de l'opérateur.
- Peut être tenue depuis tous les côtés, ce qui facilite l'accès aux espaces étroits.
- Permet de tourner la machine à 180° pour atteindre les espaces étroits tout en gardant le contrôle.

SABOT ADAPTÉ

- Pied 280 mm standard
- Sabot de pilonnage résistant à l'usure fabriqué avec une plaque en acier intégrée
- Trois tailles disponibles en option.
- Pour le remplacement du sabot, il suffit de dévisser 4 vis.

FACILE À TRANSPORTER

- Des roulettes sur la poignée facilite le chargement de la machine sur les plateformes de camion.
- Des roues de transport supplémentaires sont disponibles pour profiter d'un transport sûr et simple.

APPLICATIONS

- Compactage de tranchée
- Remblayage
- Conduites
- Fondations
- Réparation de routes
- Espaces confinés

AMMANN

CARACTÉRISTIQUES TECHNIQUES PILONNEUSE ACR 70 D

POIDS ET DIMENSIONS

POIDS DE LA MACHINE	83 kg (183 lb)
A LONGUEUR DU PIED	340 mm (13.4 in)
B LARGEUR DE SABOT	280 mm (11 in)
C LONGUEUR DE LA POIGNÉE	770 mm (30.3 in)
D HAUTEUR DE LA MACHINE	980 mm (38.6 in)
E LARGEUR DE POIGNÉE	360 mm (14.2 in)

MOTEUR

MOTEUR	Yanmar L48 AE
CARBURANT	Diesel
PUISSANCE DU MOTEUR À RPM	4.3 CV / 3.2 kW 3250

FORCES DE COMPACTAGE

VITESSE DE PERCUSSION	730 bpm
HAUTEUR DE COURSE	60 mm (2.4 in)
FORCE CENTRIFUGE	16 kN (3.1 lbf)
CAPACITÉ DE SURFACE	210 m ² /h (2260 ft ² /h)
PERFORMANCES DE COMPACTAGE MAX. (EN FONCTION DES CONDITIONS DU TERRAIN)	60 cm (23.6 in)

DIVERS

CAPACITÉ DU RÉSERVOIR DE CARBURANT	2.5 l/h (0.7 gal/h)
VITESSE DE DÉPLACEMENT	12 m / min (0.5 mph)
LARGEUR DES SABOTS EN OPTION	230 mm–330 mm (9.1–13 in)

ÉQUIPEMENT STANDARD

- Timon de guidage isolé contre les vibrations
- Carburateur avec pompe d'accélérateur intégrée pour un démarrage rapide et fiable du moteur
- Système d'alerte de niveau d'huile bas avec témoin lumineux
- Grands réservoirs à carburant
- Plaque de base 280 mm de grande qualité, résistante à l'usure
- Moteur Yanmar au démarreur fiable
- Roulettes pratiques pour la facilité de chargement et déchargement

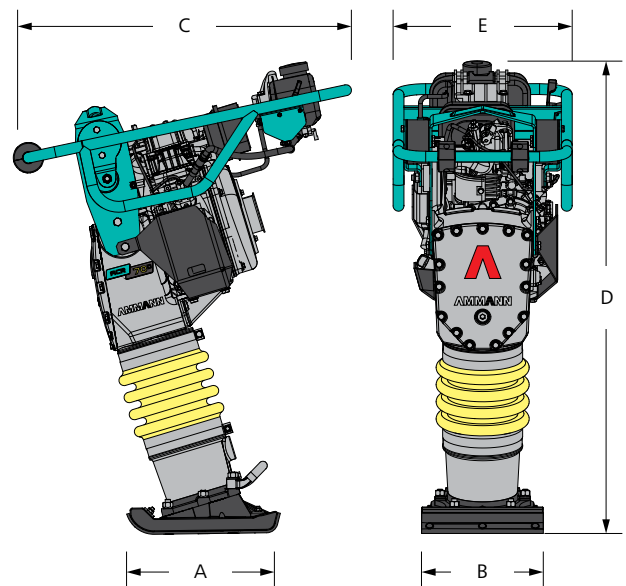

ÉQUIPEMENT EN OPTION

- Deux plaques de pied de taille différente disponibles pour 230 mm et 330 mm
- Roues de transport